

**2011年度全日本学生ヨット個人選手権大会
2011年全日本学生シングルハンドレガッタ**

開催地：愛知県蒲郡市海陽ヨットハーバー沖

大会期日：平成23年9月1日(木)～平成23年9月4日(日)

共同主催：全日本学生ヨット連盟 中部学生ヨット連盟

公認：(財)日本セーリング連盟【H23-10】

後援：蒲郡市、蒲郡市教育委員会、蒲郡市体育協会
愛知県ヨット連盟、蒲郡市ヨット連盟
日本470協会、日本スナイプ協会、レーザー協会、シーホッパー協会

特別協賛：日建・レンタコムグループ

協賛：アサヒ飲料株式会社・蒲郡市観光協会

協力：海陽ヨットハーバー

レース公示

1. 規 則

1. 本大会は「セーリング競技規則2009-2012」（以下 RRS）に定義された規則を適用する。但しこれらの規則等のうち、本帆走指示書（以下 指示）によって変更されたものを除く。
シングルハンドクラスは、「国民体育大会シングルハンダー級」規則を適用する。
2. RRS付則Pの「セール番号」を「リコール番号」に置き換え適用する。
3. 最新の470クラス学連申し合わせ事項、最新のスナイプクラス学連申し合わせ事項、全日本学生ヨット連盟規約を適用する。
4. SCIRA規則公認レガッタの運営規則は適用しない。

2. 競技種目

2011年度全日本学生ヨット個人選手権大会：国際470クラス・国際スナイプクラス
2011年全日本学生シングルハンドレガッタ：国体シングルハンドクラス

3. 広 告

国際470クラス、国際スナイプクラスは艇体の添付Aに示す位置に、学連申し合わせ事項にもとづき所属大学名のステッカーを貼らなければならない。

4. 日 程

9月1日 (木) 受付 計測 13:00~16:00

9月2日 (金) 受付 計測 7:30~10:00

競技運営説明会 10:00~10:30

開会式 11:00~11:30

1日目の最初のレース スタート予告信号予定時刻

国際470クラス 13:00

国際スナイプクラス 13:05

国体シングルハンドクラス 13:10

9月3日 (土) 2日目の最初のレース スタート予告信号予定時刻

国際470クラス 9:00

国際スナイプクラス 9:05

国体シングルハンドクラス 9:10

9月4日 (日) 3日目の最初のレース スタート予告信号予定時刻

国際470クラス 9:00

国際スナイプクラス 9:05

国体シングルハンドクラス 9:10

9月4日に表彰式及び閉会式を実施する

1. 本大会のレース数は、各クラス最大8レースとし、各クラス3レースをもって成立とする。
2. 1日に実施するレース数はレース委員会の裁量によるものとする。
3. 各日程における各クラスの次のレースはそれぞれ可能となれば、引き続き実施する。
4. 9月2日、3日は15:31以降、4日は13:01以降に予告信号は発せられない。

5. 資格及びエントリー

1. 国際470クラス、国際スナイプクラスは1チーム選手3名、国体シングルハンドクラスは1名とするが、ヘルムスマンの変更は認められない。
2. 選手は全日本学生ヨット連盟規約6条を満たしていること。
3. 選手は2011年度(財)日本セーリング連盟会員であること。
4. 国際スナイプクラスの選手は2011年度SCIRA登録済みであること。
5. 参加チームの監督およびコーチは(財)日本セーリング連盟会員であること。

6. 艇

1. 艇は原則自己所有艇とするが、チャーター艇も可とする。
2. 艇は2011年度団体登録済であること。
3. 国際スナイプクラスの艇は2011年度SCIRA登録済であること。

7. セール

1. 各チームが持参し、1セットの予備セールを含んだ2セットまでとする。また、国体シングルハンドクラスには主催者が用意したチャーターセールも可とする。
2. 同一のセール番号、同一のリコール番号を同時に使用してはならない。
3. オリジナルのセール番号に数字・形象等を付加した、各クラス協会に登録されていないセール番号を使用してはならない。
4. 国際470クラスのメインセールとスピナーカーのセール番号は同一でなければならない。
5. レース中、セールにレース委員会が準備したリコール番号を添付Bにて指定された位置に貼り付けなければならない。これはRRS77及び付則Gを変更している。

8. 参加申込み方法

参加資格のあるチームは『別紙申込書類一式』『エントリー料・リコール番号料の振込み領収書のコピー』、国体シングルハンドクラスをチャーターする場合は、『チャーター料の振込み領収書のコピー』を平成23年8月23日(火)までに必着すること。

郵送先

郵便番号 490-1414 住 所 愛知県弥富市坂中地 1-20
氏 名 前野 百合江
電話番号 090-4254-6818 E-mail : show41259814range@yahoo.co.jp

振り込先

三菱東京 UFJ 銀行 知立支店 店番412 普通 0069669
口座名義 中部学生ヨット連盟会計 服部 雄太 (ハットリ ユウタ)

平成23年8月24日以降の申し込みに対しては、レイトエントリー扱いとし、8月26日(金)までに限り、所定のエントリーフィーに対し50%のペナルティーフィーを支払う事を条件に、参加を認める。

9. 参加料

エントリー料	国際470クラス、国際スナイプクラス	20,000円/艇
	国体シングルハンドクラス	10,000円/艇

リコール番号料	2,100円/艇
---------	----------

国体シングルハンドクラスチャーター料 (野積み代含む)

(イ) セールを含む一式	¥11,000
(ロ) セールのみ除く一式	¥8,000
(ハ) 艇体およびスパー	¥6,000

(注) 1. チャーターの申込は、別紙申込書にて8の郵送先に送付することにより申込みを行うことが出来る。但し艇数に限りがあるため、先着順とする。

2. 艀装は新コントロールシステム

10. 帆走指示書の交付

1. 平成23年8月4日(金)までに各水域学連委員長宛に送付するとともに、愛知県ヨット連盟のホームページへ掲載する。
2. 帆走指示書に対する質問は、8月31日までに参加申し込み郵送先に到着するように、文書で提出の事。
質問に対する回答は、競技運営説明会開始までに公式掲示板に掲示される。

11. 受 付

参加チームは大会本部で次の書類を提出し受付を完了させなければならない。

- ① 選手の(財)日本セーリング連盟会員証。
- ② 監督・コーチの(財)日本セーリング連盟会員証又はそのコピー。
- ③ 国際470クラスは計測登録証明書及び INTERNATIONAL 470CLASS MEASUREMENTFO を、国際スナイプクラスは計測証明書。
- ④ 国際スナイプクラスの選手の SCIRA 登録会員証。
- ⑤ 国際スナイプクラスについては、学連申し合わせ事項に基づいたチェックリスト。
- ⑥ 支援艇・応援艇登録書

12. 得 点

1. RRS A4 低得点方式を適用する。
2. 最優秀選手の選出において、国際470クラス、国際スナイプクラスで成立したレース数が異なる場合、艇の得点の平均値(小数点以下2位を四捨五入)を求め、少ない方を上位とする。
これでもタイとなった場合は、成立したレース数が多いクラスの選手を上位とする。
成立したレース数が同じで得点がタイとなった場合は、RRS A8を適用する。

13. コ ー ス

1. 添付 C の見取り図はレグ間の通過するマークの順序及びそれぞれのマークを通過する側を含むコースを示す。

14. 安全規定

各クラスは下記安全装備を搭載し、何時でも使用できるようにしておかななければならない。

1. 国際スナイプクラス：1. 5kg以上のアンカーと直径6mm以上、長さ10m以上のアンカーロープ
2. シングルハンドクラス：直径6mm以上、長さ5m以上のパウライン

15. 賞

賞は次のように与えられる。

国際470クラス、国際スナイプクラス	賞状	1位～6位
	賞品	1位～3位
シングルハンドクラス	賞状	1位～3位
	賞品	1位～3位

国際470クラス、国際スナイプクラスの1位の選手には小澤杯を授与する。

国際470クラス、国際スナイプクラスの中で最少得点の選手には関山旗を授与する。

16. 支援艇・応援艇

海陽ヨットハーバーから出艇する支援艇・応援艇を持ち込む場合、その艇は毎日上架出来る仕様であること。

但し、インフレーターボートを除き、海陽ヨットハーバーにて常時保管されている艇については、この限りでない。

17. 責任の否認

1. 競技者は、自分自身の責任において本大会参加している。
(RRS4「レースをすることの決定」を参照)
2. 主催団体は、本大会前、本大会中、本大会後に関連して受けた物的損傷または個人の負傷、もしくは死亡に対するいかなる責任を否認する。

18. ドーピング検査

本大会は、JADA（日本アンチドーピング機構）により大会期間中にドーピング検査が実施される。

19. 問い合わせ先

中部学生ヨット連盟 委員長 氏名：中村 和輝

TEL : 090-5854-5071

Mail : qqy6h79n@rondo.ocn.ne.jp

添付A：艇体へのステッカー貼り付け位置

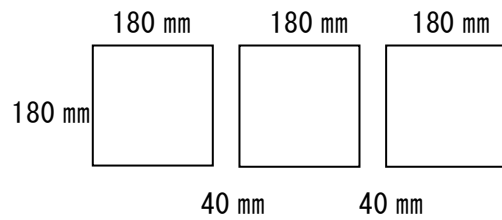

字体：ゴシック
色：黒
太さ：25 mm

- ・ 大学名シールは、各大学（または水域）で作成する。（±10%の誤差は認める）
- ・ 貼付位置は前部デッキのステムから後方 1800 mmより後ろ近い部分の両側板部分とする。

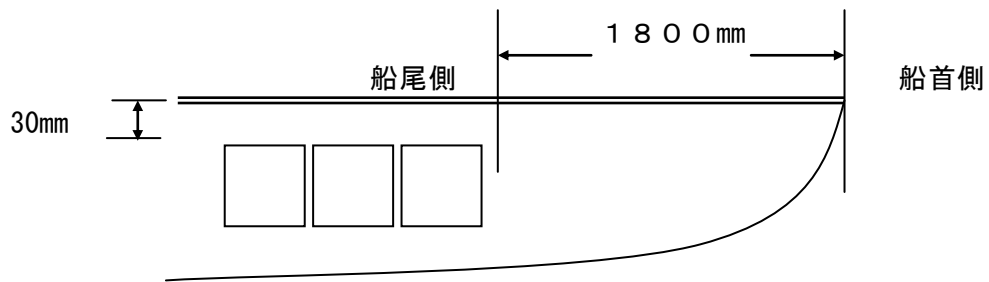

* 取り付け位置の若干の誤差は無視する。

添付B：セールへのリコール番号貼り付け位置

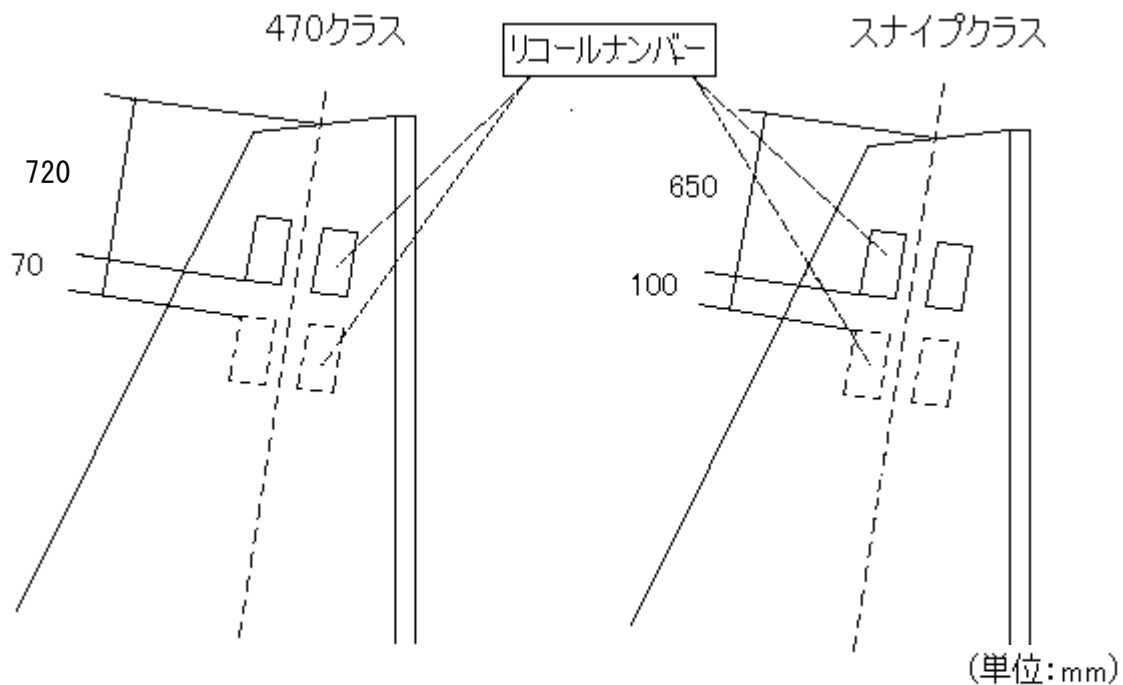

クラスマークと重ならないようにすること。このための若干の誤差は認める。
リコール番号はスタボ一側が上にくるようにすること。

添付 C : コース見取り図

国際470クラス、国際スナイプクラス

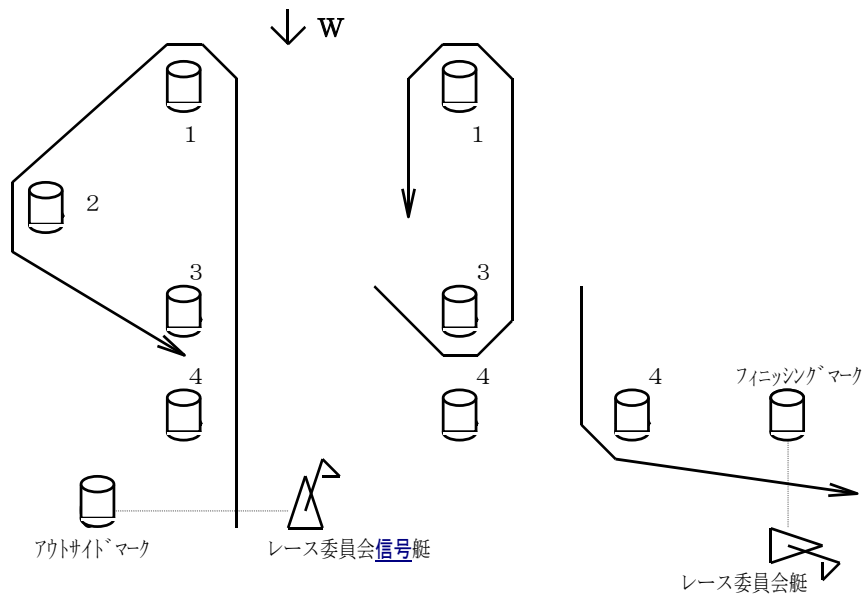

(S - 1 - 2 - 3 - 1 - 4 - F)

シングルハンドクラス

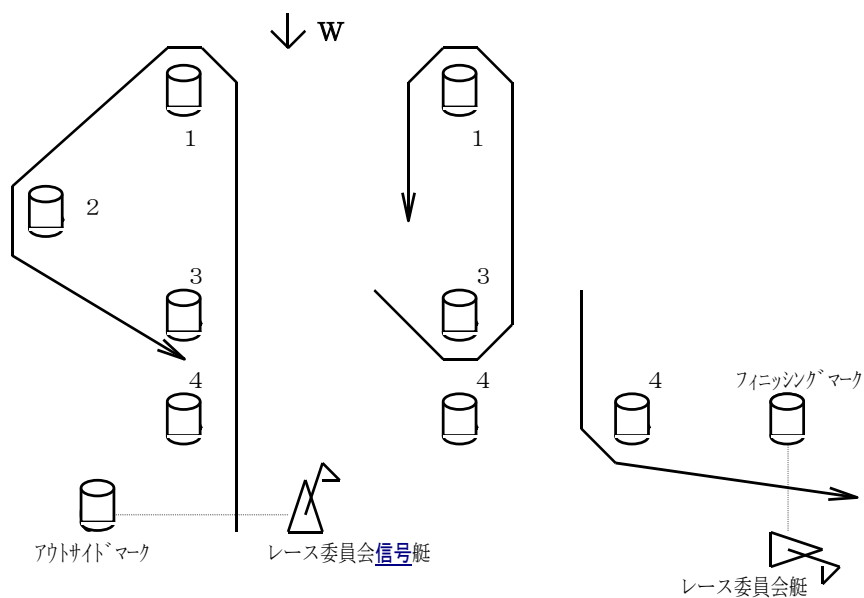

コース 1 (S - 1 - 2 - 3 - 1 - 4 - F)

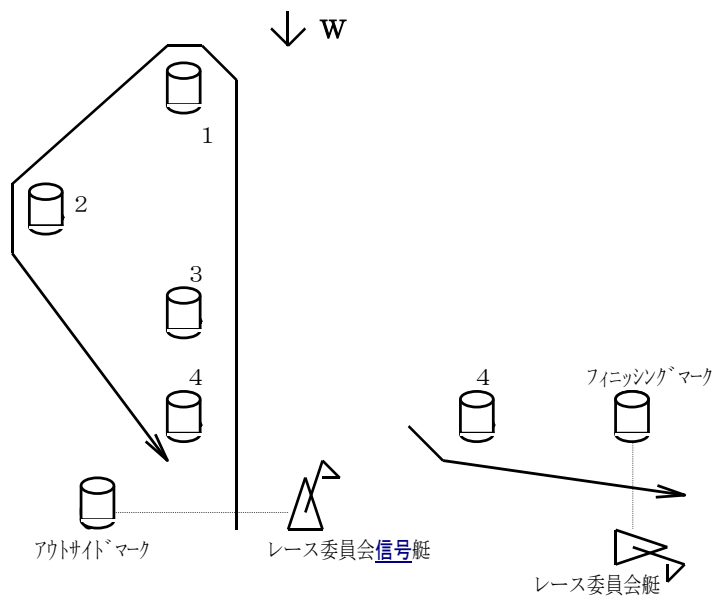

コース 2 (S-1-2-4-F)

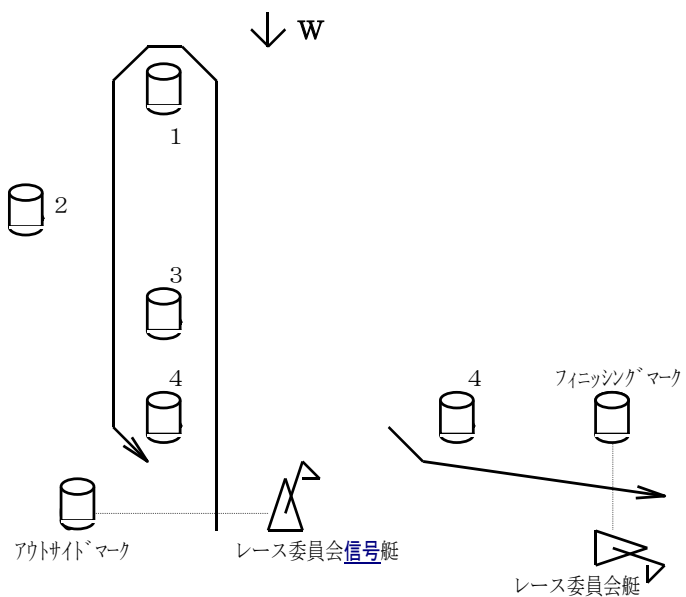

コース 3 (S-1-4-F)

以上